

Made in Japan

ありそうでなかった大型タイヤのサービス器具  
その使い勝手の良さで安全作業を確実に確保

セーフティウッドキャリー

Safety Wood Carry

# 枕木台車 SWC-25

## 特 長

- ◆ 大型車両ジャッキアップ時の安全作業確保の必需品
- ◆ 移動に大変便利な軽量キャリー式台車
- ◆ ロングハンドル仕様で奥深い箇所へのセッティングも容易  
(車輦下に潜らなくても大丈夫)
- ◆ 高さに応じて選べる2段積み枕木を採用



特許出願済



## ■ 本体寸法

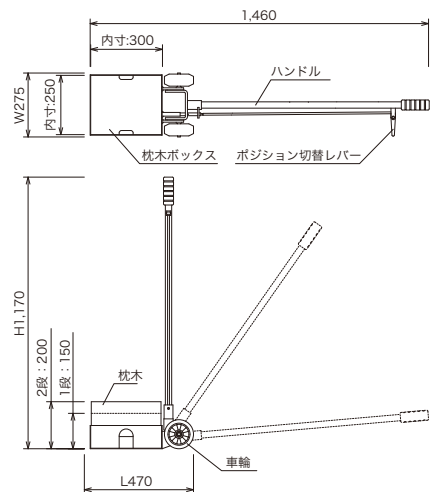

## ■ 仕様

適用セッティング高さ	2段積み時: H200mm以上 1段時: H150mm以上
本体寸法(W×D×H)	275×470×1,170mm (ハンドル直立時)
本体重量	約8.5kg
枕木材質	米松KD材
枕木寸法(大)	W250×L300×H150、6.5kg
枕木寸法(小)	W250×L300×H50、2.2kg

※改良のため予告なく仕様を変更させていただくことがあります。



ホームページ  
「その他サービスマシン」は  
こちらから

## ONODANI 小野谷機工株式会社

本社 / 福井県越前市家久町63-1 TEL.(0778)22-2124(代) FAX.(0778)24-5533  
 札幌営業所 ☎(011)791-8588 仙台営業所 ☎(022)255-7408 秋田営業所 ☎(018)800-2556  
 東京営業所 ☎(03)5970-6011 新潟営業所 ☎(025)281-8251 名古屋営業所 ☎(052)354-1021  
 福井営業所 ☎(0778)21-0335 大阪営業所 ☎(06)6701-7315 広島営業所 ☎(082)943-8455  
 福岡営業所 ☎(092)582-6743  
 小野谷機工ホームページ URL <http://www.onodani.co.jp> E-mail [info@onodani.co.jp](mailto:info@onodani.co.jp)