

付属品内容



仕様

型式	PSD-455	PSD-1700
対象車種タイヤ	LT, TB	LT, TB, OR, AG
適用リム径	16~22.5インチ	16~26インチ
チャック可能ハブ穴径	φ110~480mm	φ110~530mm
最大タイヤ径	1,200mm	1,700mm
最大タイヤ幅	455mm	700mm
電源	3相・200V 50/60Hz	
油圧ポンプモーター	2.2kW 4P	
タイヤ回転モーター	0.75kW 4P	
ブレーカー容量	30A以上	
本体重量	約715kg	約825kg
アーム高速スライド	オプション	オプション
タイヤ回転2スピード	オプション	オプション
防爆仕様	オプション	オプション

※改良のため予告なく仕様を変更させていただくことがあります。

付属品[標準/オプション]

型式	PSD-455	PSD-1700
ビードローラー	●	▲
プレートツール	▲	●
ディスクツール	▲	▲
ツールスタンド	▲	▲
楽なバー	●	●
超偏平シングルタイヤ用サポートバー	●	●
各種保護リング	▲	▲
OR/TB用タイヤレバー	▲	●
マウントクランプ	▲	●
アルミ保護アダプター	-	●
ホールドチャック爪	-	●
タイヤクリーム	●	●
六角レンチセット	●	●

●標準付属品 ▲オプション - 設定なし

本体寸法図

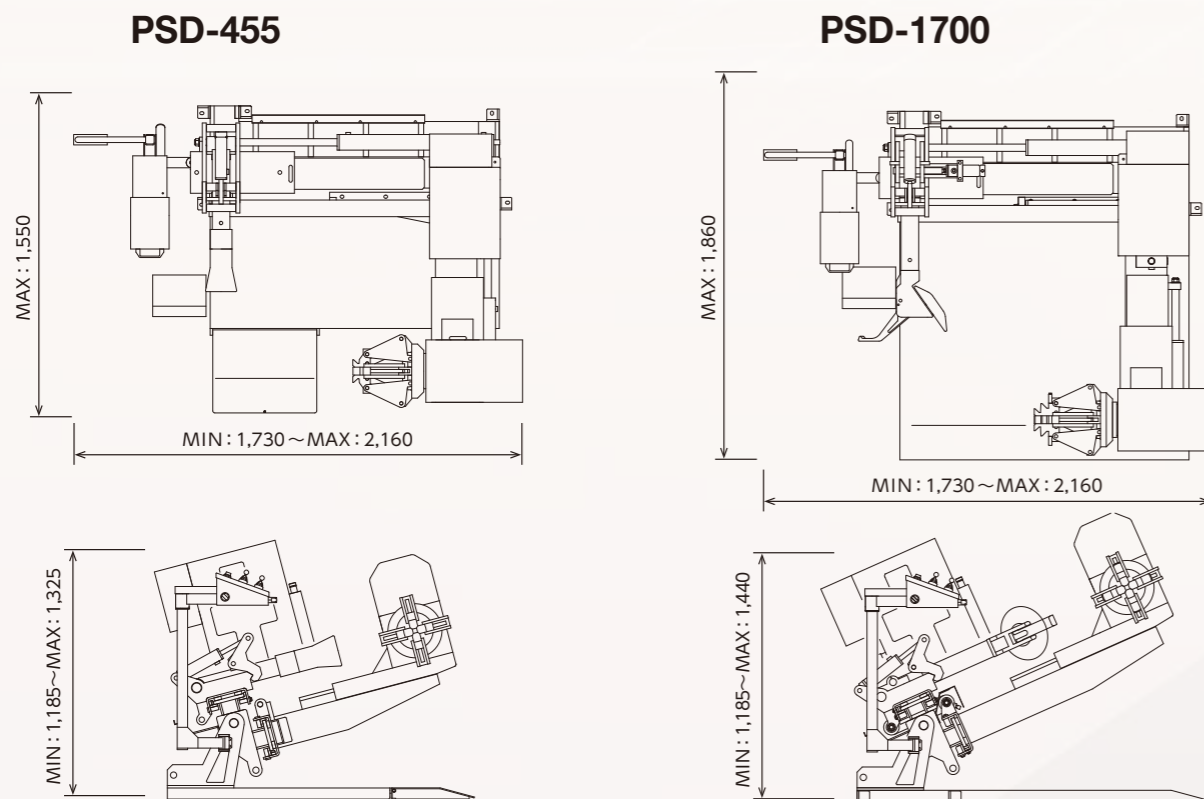

**ONODANI** 小野谷機工株式会社

本社/ 福井県越前市家久町63-1 ☎0778-22-2124  
 札幌営業所 ☎011-791-8588 仙台営業所 ☎022-255-7408 秋田営業所 ☎018-800-2556 東京営業所 ☎03-5970-6011 新潟営業所 ☎025-281-8251  
 名古屋営業所 ☎052-354-1021 福井営業所 ☎0778-21-0335 大阪営業所 ☎06-6701-7315 四国駐在所 ☎06-6701-7315 広島営業所 ☎082-943-8455  
 岡山駐在所 ☎082-943-8455 福岡営業所 ☎092-582-6743



S-22-06-0

Made in Japan



TB・LT TIRE CHANGER  
PROSEED

Compact Powerful  
PSD-455  
PSD-1700



**ONODANI**  
TIRE SERVICE SOLUTION

超偏平シングルタイヤの交換作業を  
自在に操るニューマシーン

作業性の良さで好評の  
プロシードがさらに進化して新登場!!

23.5-25クラスのORタイヤまで  
対応可能なワイドレンジ

◆TB・LTはもちろん 455幅までのタイヤに対応  
ミドルスペック型プロシード

◆直径1700mmまでのタイヤに対応  
ハイスぺック型プロシード

New 2 type  
Proseeds

PROSEED  
PSD-455

PROSEED  
PSD-1700

■チャックスライド機構

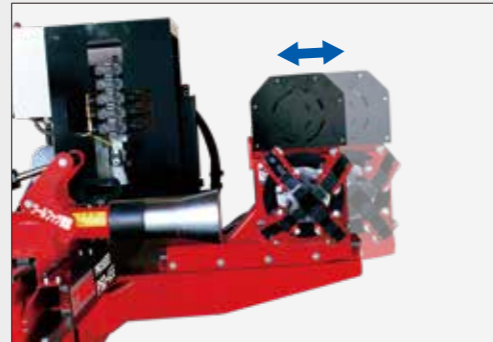

ホイールへの径合わせはチャックのスライドで行います。ツール伸縮がないため後方への飛び出しがなく省スペース設置となりました

■アーム高速スライド [オプション]

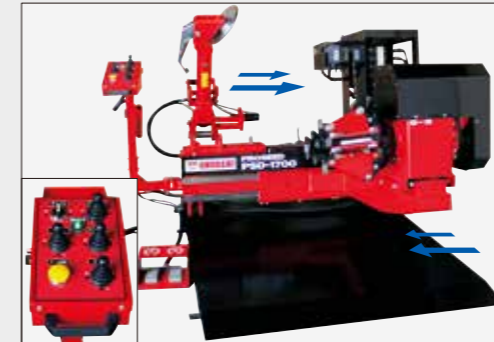

アーム前後とアーム高速スイッチを同時押しすることで油圧2段スピード機構によりアーム移動スピードが速くなりスピーディーな動作につながります

新型  
プロシードの  
オリジナリティな装備

標準装備

マウントヘルパー「楽なバー」



ビード部をしっかりとホールドしてタイヤ回転と一緒に回ることで、簡単・確実なタイヤ組込みをサポートします

超偏平シングルタイヤ用サポートバー



455幅クラス超偏平シングルタイヤの脱着治具として、ビード外し時のウエル部誘導補助、またタイヤ飛び出し防止として、さらにタイヤ組込み時の楽なバー用途として使用できます

■省電力ユニット



リモコンスイッチの操作で油圧ポンプが起動する省電力ユニットで、電気代の節約や作業場の静音、油圧作動油の劣化抑制につながります

■コンパクト

機械取り回し範囲で従来機と比べ約90パーセントに縮小されコンパクト化が図られています

■パワフル

ビードブレーク力およびアーム持ち上げ力が従来機より120~140パーセントのパワーアップをしています

■ツール自動反転機能

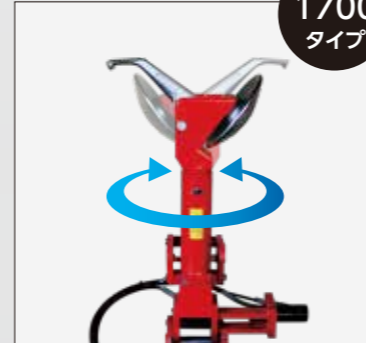

ツール倒立およびロックを自動化。またツールの反転がスイッチ操作ひとつで行え作業性が向上します

■2段チャック爪



チャックできる2段爪を追加したことで、より肉厚また大型ホイールのハブ穴チャッキングが可能になりました

オプション装備

タイヤ回転2スピード



難易度に応じた回転スピードの切り替えてスピーディーで確実な作業につながります

各種ホイール用保護リング



ホイールチャッキング時のハブ穴のキズ付き防止治具として、各種保護リングを用意しています

■ダブルアクション



ワンアクションでアーム台とツール台が同時交互移動することでスピーディーな作業につながります

プロシード  
オリジナルの  
特長を継承

■センター固定 & 任意作業高



サイズに関係なくツールロック時にはチャックのセンターにセットされ、ビードへの負担が少なくなります



ツールをロックしたままアーム台が昇降するため任意の高さで作業ができ、タイヤが浮いていれば低い位置で安全作業が行えます