

センターシャフト油圧システムによるノーパンクタイヤチェンジャー
高油圧発生時に警告ブザー音でお知らせする安全増し構造

Made in Japan

NO-PUNC TIRE CHANGER

ノーパンクタイヤチェンジャー PMX-100

警告ブザー



シリンダー内圧が高圧力に達すると警告ブザーが鳴り作業者に注意を促します。

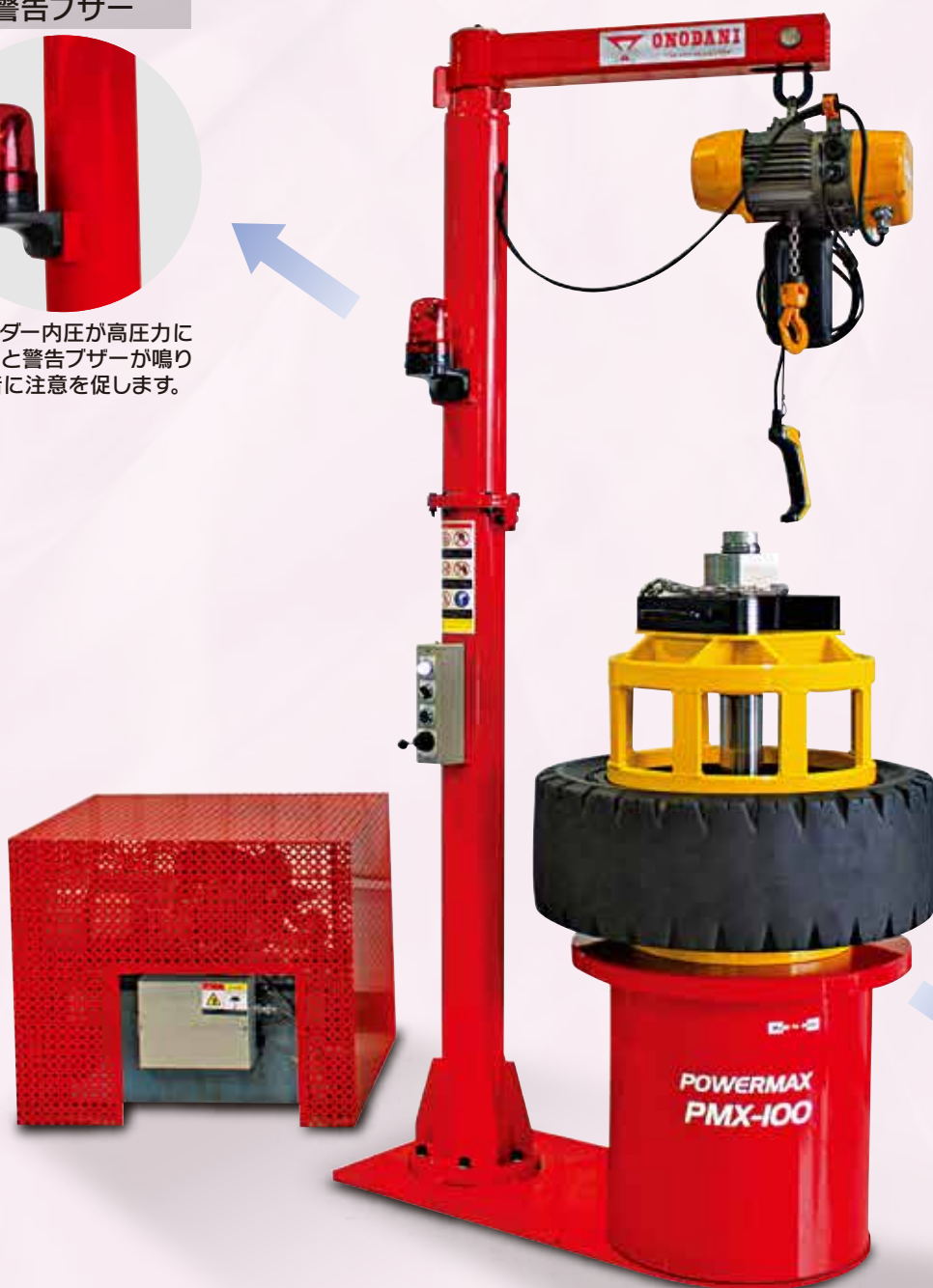

芯ズレ防止



センターリングガイドによりアタッチメントが中心からズレずに作業ができます。



ONODANI

TIRE SERVICE SOLUTION

■ 附属品

スペーサー



品番	仕様	数量
A-1	15インチ	1
A-2	16インチ	1
★ A-3	20インチ	1

円筒リング



品番	仕様	数量	品番	仕様	数量
B-1	6インチ	1	B-5	12インチ	1
B-2	8インチ	2	B-5-1	12インチ	1
B-3	9インチ	1	B-6	12インチ	1
B-3-1	9インチ	1	B-7	12インチ	1
B-4	10インチ	1	B-8	12インチ	1
B-4-1	10インチ	1	B-9	12インチ	1

脱着リング



品番	仕様	数量
C-1	15インチ	1
C-2	16インチ	1
★ C-3	20インチ	1

サイドリング押さえ



品番	仕様	数量
D-1	15インチ	1
D-2	15インチ	1
D-3	16インチ	1
★ D-4	20インチ	1

タイヤ押さえスペーサー



品番	仕様	数量
E-1	15インチ	1
E-2	15インチ	1
E-3	16インチ	1

タイヤガイド



品番	仕様	数量
F-1	8インチ	1
F-2	9インチ	1
F-3	10インチ	1
F-4	12インチ	1

プレッシャープレート



品番	仕様	数量
G-1	大	1
G-2	小	1
G-3	脱落防止チェーン	2

ロックナット



品番	仕様	数量
H-1	-	1

テーパードピン



品番	仕様	数量
I-1	太	3
I-2	細	3

タイヤハンガー



品番	仕様	数量
J-1	-	2

リング抜きレバー



品番	仕様	数量
K-1	A	1
K-2	B	1
K-3	C	1

ワイヤー



品番	仕様	数量
L-1	-	1

センターリングスペーサー



品番	仕様	数量
N-1	B6/B7用12インチ	1
N-2	B8用12インチ	1
N-3	B9用12インチ	1

★印はオプション

■ 本体寸法

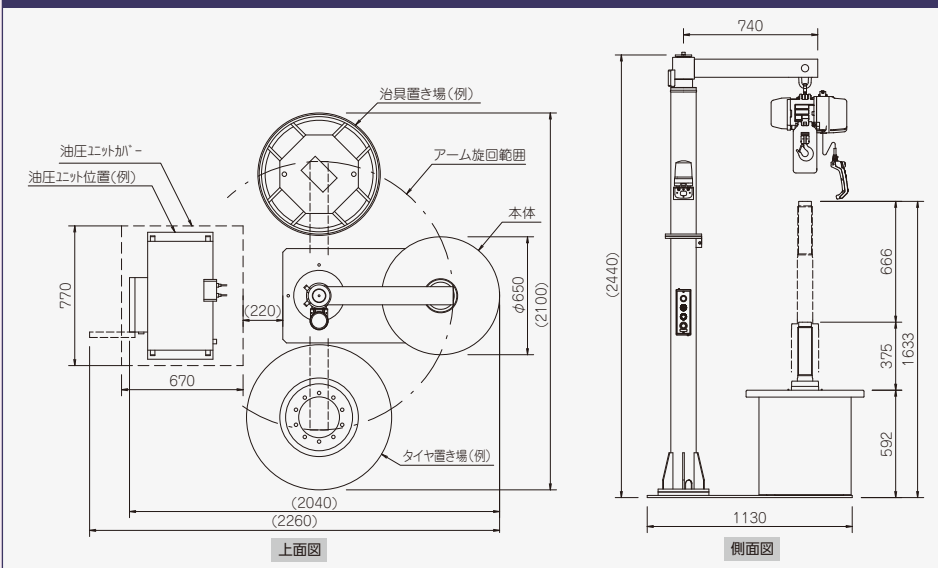

■ 仕様

適応サイズ	8~16インチ (20インチはオプション)
プレス能力	MAX : 100ton
電源	200V 3相
モーター	3.7kW+0.5kW

■ オプション

20インチアタッチメントセット

※改良のため予告なく仕様を変更させていただくことがあります。

ONODANI 小野谷機工株式会社

本社 / 福井県越前市家久町63-1 ☎0778-22-2124

札幌営業所 ☎011-791-8588

仙台営業所 ☎022-255-7408

秋田営業所 ☎018-800-2556

東京営業所 ☎03-5970-6011

新潟営業所 ☎025-281-8251

名古屋営業所 ☎052-354-1021

福井営業所 ☎0778-21-0335

大阪営業所 ☎06-6701-7315

四国駐在所 ☎06-6701-7315

広島営業所 ☎082-943-8455

岡山駐在所 ☎082-943-8455

福岡営業所 ☎092-582-6743

