



永年のタイヤ関連機械開発にて得た多くの経験と
機械作りの最高技術を組み合わせて完成!!

LT・PCタイヤ背割機 LTT-01型

TREAD CUTTING MACHINE



機械特徴

1. 2テーブルの往復カッティングにより待機時間が少なく、2倍のカッティング効率が得られます。
2. タイヤ受けドラムの交換が容易です。
3. テーブル高さも油圧で調整可能です。

仕様

型 式	LTT-01	
モーター	油圧	2.2kw
	カッター	2.2kw
カッター	φ300	
適 応 タイヤ	12"~17.5"	
本体重量	1.2トン	

背割状況

PC丸タイヤ

トレッド部分割後

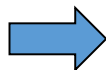

- ・ タイヤを背割ることによりその後の切断におけるカットサイズが1/2になるのはもちろん、破碎する場合にも破碎機にかかる負担を減らします。

■本体寸法

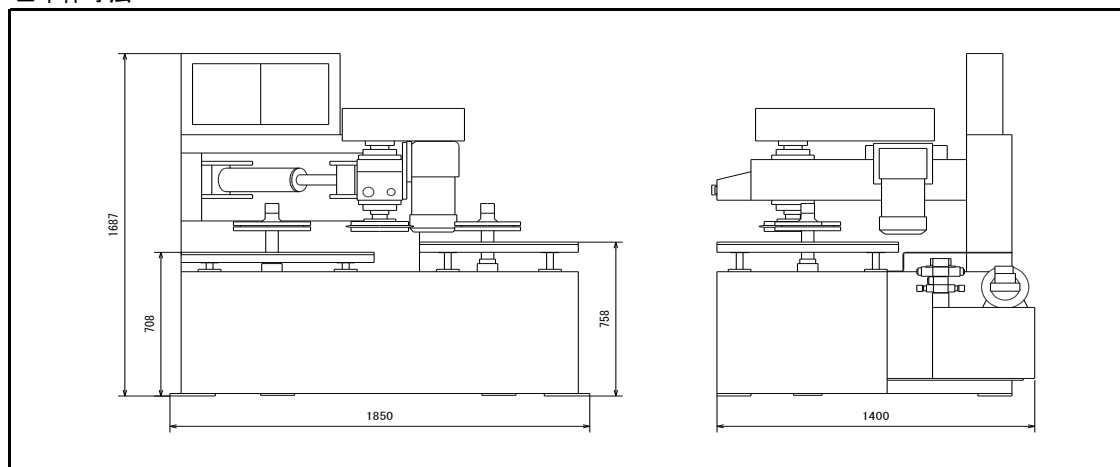

●改良のため予告なく仕様を変更させていただくことがあります。

ONODANI 小野谷機工株式会社

本社/福井県越前市家久町63-1 TEL.(0778)22-2124(代) FAX.(0778)24-5533

札幌営業所 ☎(011)791-8588 大宮営業所 ☎(048)645-0891 福井営業所 ☎(0778)22-2124

仙台営業所 ☎(022)255-7408 新潟営業所 ☎(025)281-8251 大坂営業所 ☎(06)6701-7315

秋田営業所 ☎(018)864-7875 名古屋営業所 ☎(052)354-1021 福岡営業所 ☎(092)582-6743

東京支店 ☎(03)5970-6011

小野谷機工ホームページ URL <http://www.onodani.co.jp> E-mail info@onodani.co.jp



ホームページ

「タイヤ背割機」は

こちらから