

大きくて重いタイヤの取付けを balancer リフトで楽々セット
balancer 主軸部への高さ自動芯出し機構リフトがリニューアルデビュー

Made in Japan

ホイール balancer 用 タイヤリフト

L-1200 spec2

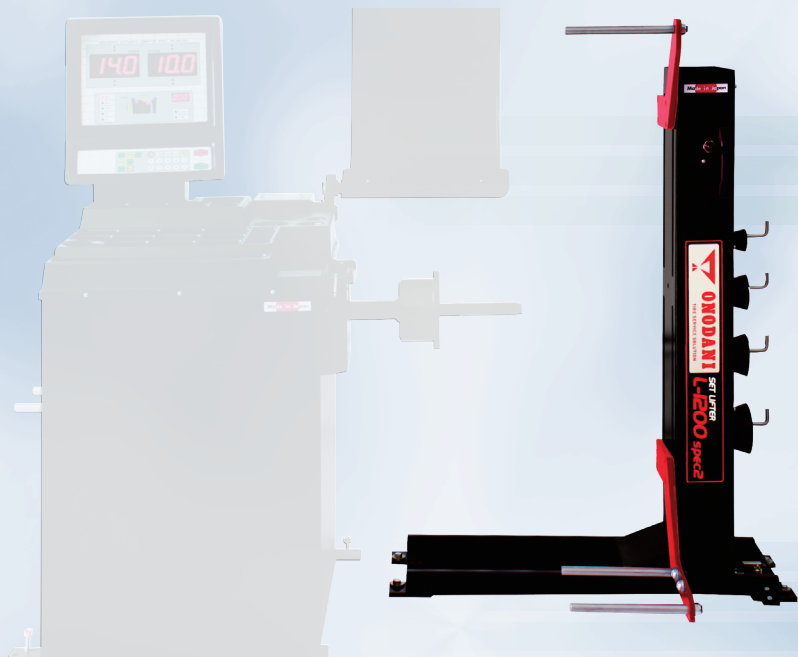

■仕様

リフト能力	約75kg
適用タイヤ径	580~900mm
操作バルブ	リターン式ハンドバルブ
FRLユニット	メタルボウル仕様
使用空気圧	1,000kPa
本体重量	約68kg

※改良のため予告なく仕様を変更させていただくことがあります。

■本体寸法

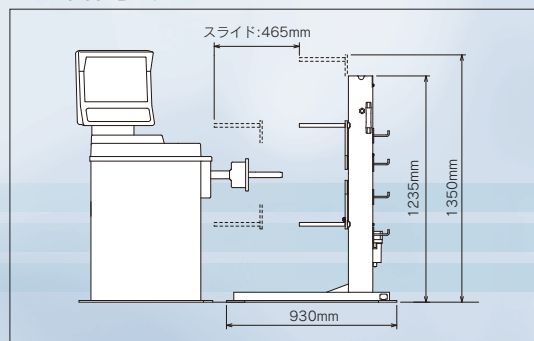

◆操作手順 および各特長

リフト台にタイヤを投入

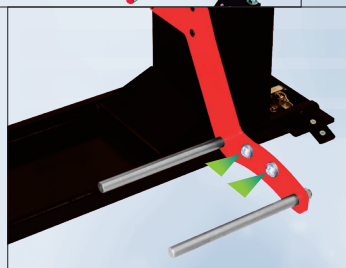

タイヤ当たりにより
ホイール干渉の不安を軽減

バルブ操作でリフト上昇=自動で芯出し



リターン式ハンドバルブにより
コンパクトで操作性が向上

リフト台をスライドして balancer 主軸部に挿入



L型コーン掛けにより落下を防止
ならびにナット置き場を設置



ONODANI

TIRE SERVICE SOLUTION

大きく重いタイヤ取付けもバランスリフトが強力サポート
ホイールバランス作業時の軽労化はもちろん、精度の良い取付けに繋がります

Made in Japan

ホイールバランス用 タイヤリフト

L-1000C

◆ 新機構

操作スイッチ一体型のスライド機構により、より簡単確実なタイヤセット作業を行えます

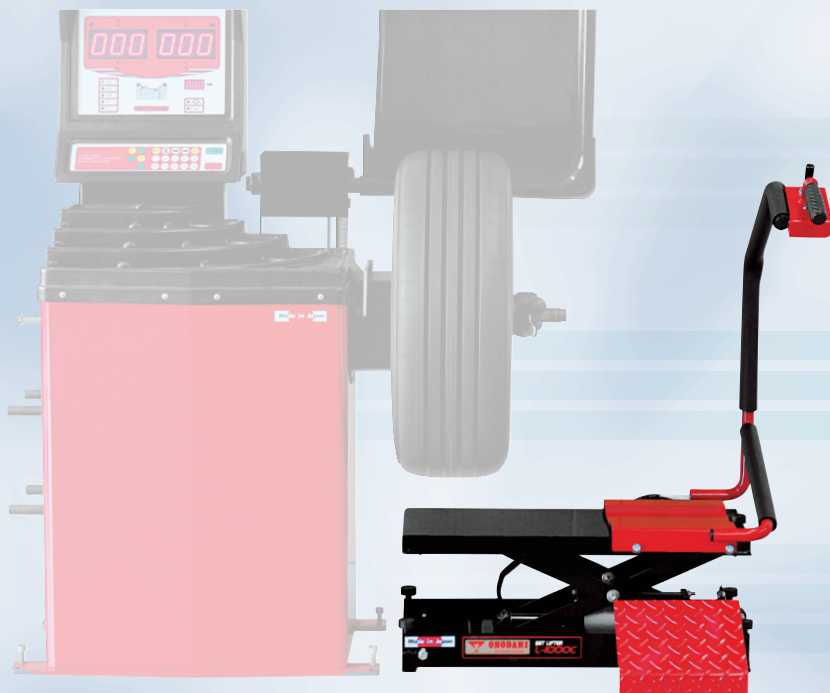

リフト台にタイヤを設置



スイッチ操作でリフト上昇



スライド操作でホイールセンター部を挿入

■ 仕様

リフト能力	約80kg
揚程	285mm
適用タイヤ径	550mm以上
使用空気圧	900kPa
本体重量	約48kg

※改良のため予告なく仕様を変更させていただくことがあります。

■ 本体寸法

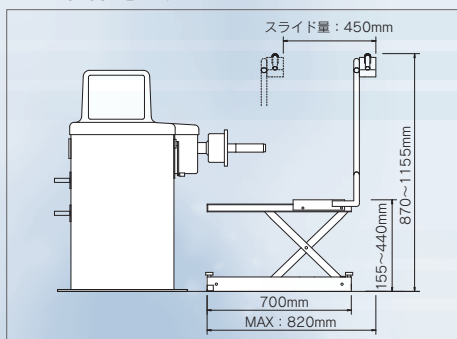

ONODANI 小野谷機工株式会社

本社 / 福井県越前市家久町63-1 ☎0778-22-2124

札幌営業所 ☎011-791-8588

仙台営業所 ☎022-255-7408

秋田営業所 ☎018-800-2556

東京営業所 ☎03-5970-6011

新潟営業所 ☎025-281-8251

名古屋営業所 ☎052-354-1021

福井営業所 ☎0778-21-0335

大阪営業所 ☎072-337-5056

広島営業所 ☎082-573-5012

四国駐在 ☎082-573-5012

福岡営業所 ☎092-582-6743

沖縄駐在 ☎092-582-6743

