

重くてハードなインパクトレンチ扱いを、独自のbalancingシリンダー方式で解消
2段式旋回アーム機構、各種便利ツール搭載などのニューラインナップ

Made in Japan

大型インパクトレンチ吊り機

レッグカー

F-55・F-500 Series



F-55



F-500LB

Series Line UP

- F-55 : 1段アーム
- F-500 : 2段アーム/収納(少)/前ブレーキ
- F-500B : 2段アーム/収納(少)/前ブレーキ/消音器/FRユニット
- F-500LB : 2段アーム/収納(多)/前後ブレーキ/消音器/FRユニット

※インパクトレンチは別売

限りない可能性を追求し業界に貢献する



ONODANI

2段式のアーム機構によりレッグカー本体の移動を行わずに

ホイール取付ナット全周に届く旋回範囲を確保 — レッグカーの作業性が大幅に向上!

- ◆インパクトレンチの重量感、運転時の衝撃を大幅に緩和
- ◆バランスシリンダーにより、上下自由位置に停止が可能
- ◆各種インパクトレンチの取り付けに対応、
またインパクトレンチの保護にも威力を発揮
- ◆2段式旋回アームと前方ブレーキで
ホイール取付ナット全周に対応 (F-500シリーズ)
- ◆運転時に発生する排気音ならびに排気風を
消音装置で低減 (F-500B/500LB)



収納：小物入れ(中)

収納：小物入れ(大)

収納：小物入れ(小)

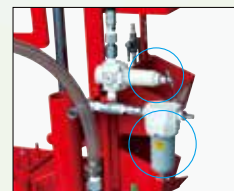

FRユニット

インパクトレンチへの供給圧力の調整

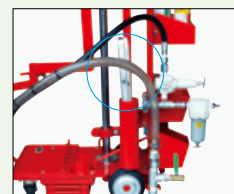

収納：レバー挿し

作業時に必要なレバーなど長尺物の収納



消音装置

排気音の低減と排気時の風を防止



後方ブレーキ

本体の停止で安定感のある作業が可能



前方ブレーキ

レッグカー本体の停止で作業性が向上



収納：ナット入れ

取り外したナットを入れ作業現場の整頓

■ 仕様

型 式	F-55	F-500	F-500B	F-500LB
旋 回 アーム	1段式	2段式		
使用空気圧	1000kPa			
本 体 寸 法	500シリーズ：480mm×910～1120mm×1030～1540mm			
本 体 重 量	53kg	60kg	65kg	75kg
①ソケット差込ピン	標準で5本セット、10本までオプションで増設可			
②前 方 ブ レ ー キ	×	○	○	○
③収納：レバー挿し	×	○	○	○
④収納：小物入れ(大)	×	○	○	○
⑤収納：小物入れ(中)	×	×	×	○
⑥収納：小物入れ(小)	×	×	×	○
⑦収納：ナット入れ	×	×	×	○
⑧消 音 装 置	×	×	○	○
⑨F R ユ ニ ッ ト	×	×	○	○
⑩後 方 ブ レ ー キ	×	×	×	○

※改良のため予告なく仕様を変更させていただくことがあります。

■ 本体寸法

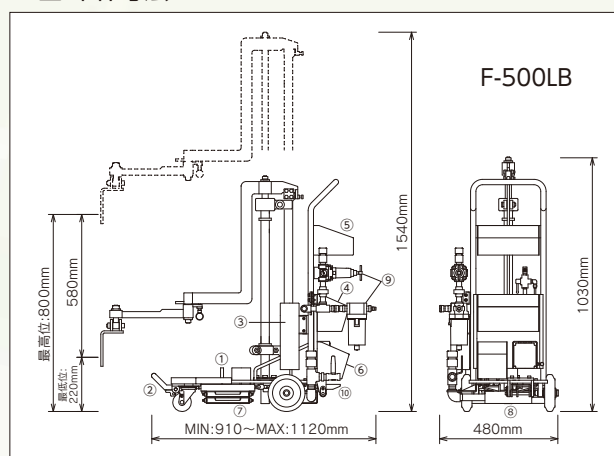

ONODANI 小野谷機工株式会社

本社 / 福井県越前市家久町63-1 ☎0778-22-2124

札幌営業所 ☎011-791-8588 仙台営業所 ☎022-255-7408 秋田営業所 ☎018-800-2556 東京営業所 ☎03-5970-6011 新潟営業所 ☎025-281-8251
名古屋営業所 ☎052-354-1021 福井営業所 ☎0778-21-0335 大阪営業所 ☎06-6701-7315 広島営業所 ☎082-943-8455 福岡営業所 ☎092-582-6743

