

重くてハードなインパクトレンチ扱いを、独自のbalancingシリンダー方式で解消
2段式旋回アーム機構、各種便利ツール搭載などのニューラインナップ

Made in Japan

大型インパクトレンチ吊り機
レッグカー

F-55・F-500 SERIES

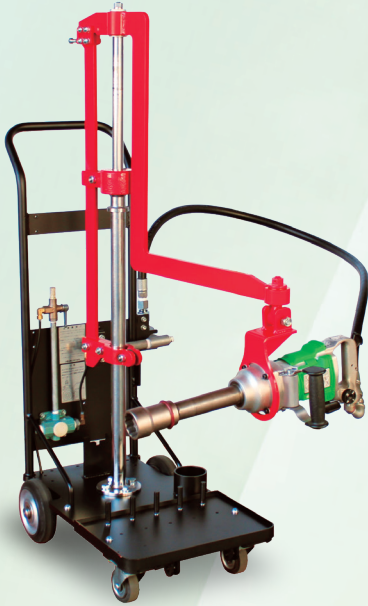

F-55

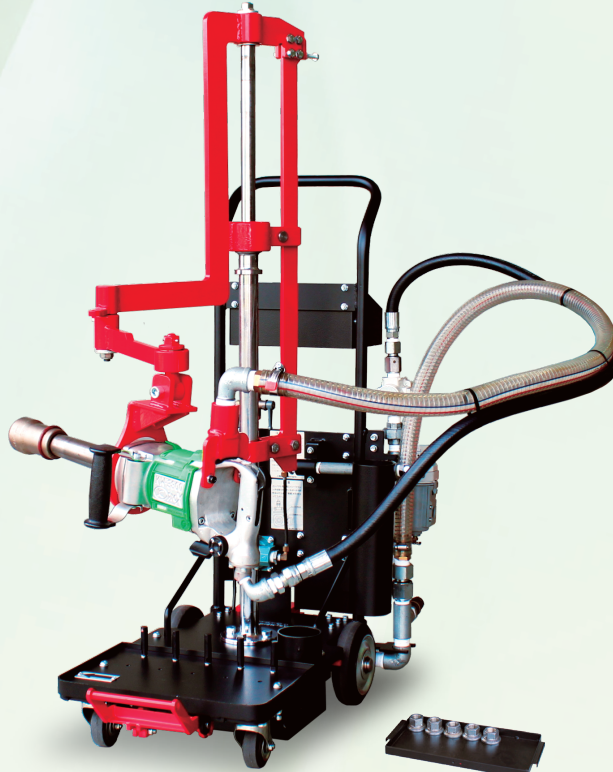

F-500LB

ナット入れ

- ◆インパクトレンチの重量感、
運転時の衝撃を大幅に緩和
- ◆バランスシリンダーにより、
上下自由位置に停止が可能
- ◆各種インパクトレンチに対応
- ◆2段式旋回アームと前方ブレーキで
ホイール取付ナット全周に対応
(F-500シリーズ)
- ◆運転時に発生する排気音ならびに
排気風を消音装置で低減
(F-500B/500LB)

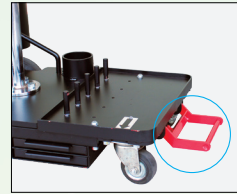

前方ブレーキ



後方ブレーキ

※インパクトレンチは別売

■仕様

型 式	F-55	F-500	F-500B	F-500LB
旋 回 アーム	1段式	2段式		
使用空気圧	1000kPa			
本 体 寸 法	500シリーズ：480mm×910~1120mm×1030~1540mm			
本 体 重 量	53kg	60kg	65kg	75kg
①ソケット差込ピン	標準で5本セット、10本までオプションで増設可			
付 属 装 備	×	○	○	○
②前 方 ブレーキ	×	○	○	○
③収納：レバー挿し	×	○	○	○
④収納：小物入れ(大)	×	○	○	○
⑤収納：小物入れ(中)	×	×	×	○
⑥収納：小物入れ(小)	×	×	×	○
⑦収納：ナット入れ	×	×	×	○
⑧消 音 装 置	×	×	○	○
⑨F R ユ ニ ッ ト	×	×	○	○
⑩後 方 ブレーキ	×	×	×	○

※改良のため予告なく仕様を変更させていただくことがあります。

■本体寸法

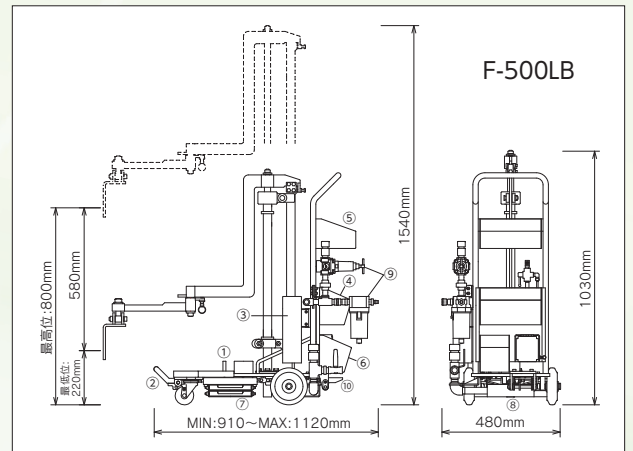

ONODANI

TIRE SERVICE SOLUTION

バッテリー式トルクレンチにマッチした吊り機

吊り機の動力が不要なので機動性が高いエアレス型レッグカー

バッテリー式トルクレンチ吊り機
レッグカー

LC-7



※バッテリー式トルクレンチは別売

バッテリー式は
機動力が抜群だけど
使用感は重く感じる



バッテリー式トルクレンチの重量を
相殺するバランス機構により
作業負担が軽減

◆動力不要なのでエアホースの準備や取り回しの
ストレスが無いから、作業環境もスッキリ

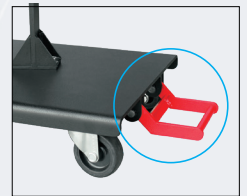

前方ブレーキ

■ 本体寸法

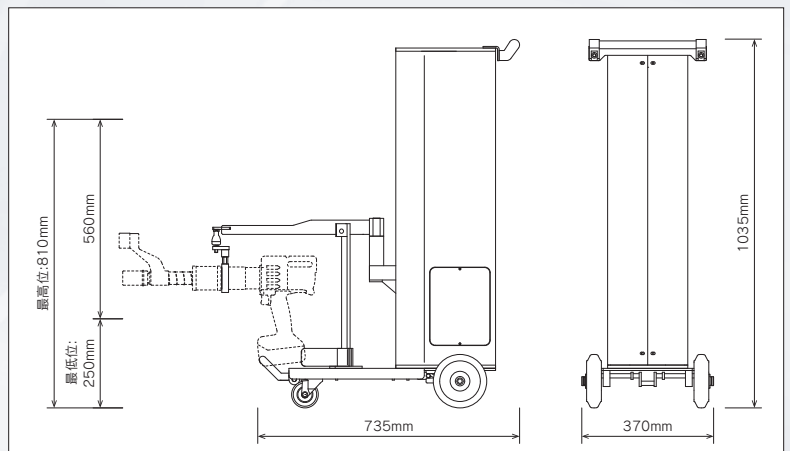

■ 仕様

吊り下げ工具	バッテリー式トルクレンチ
動力	不要
旋回アーム	1段式
本体重量	66kg
付属装備	前方ブレーキ

※改良のため予告なく仕様を変更させていただくことがあります。

